

MANUEL D'UTILISATION ET D'ENTRETIEN

CHAUFFE-SAUCISSE REF : SH3



**Avant d'utiliser ce produit,
veuillez lire ce manuel attentivement et dans sa totalité.**



TABLE DES MATIÈRES

Consignes.....	3
Utilisations.....	3
Paramètres.....	3
Schéma électrique.....	3
Maintenance.....	3

Merci d'avoir choisi notre produit. Veuillez lire attentivement le manuel avant d'installer et d'utiliser le produit et n'hésitez pas à prendre contact avec nous si vous avez des suggestions à son sujet.

CONSIGNES

1. Retirez l'emballage et frottez le produit avec un chiffon humide.
2. Ne mettez jamais l'appareil en marche sans eau dans le d'eau dans le bac de remplissage approprié, car cela pourrait endommager l'appareil.
3. Un peu de vapeur peut se former lors de la première utilisation.
4. Les trois tubes chauffants sont commandés par l'interrupteur gauche et sont à chauffage par coefficient de température positif, avec fonction de thermostat automatique.
5. La température du plateau à eau est réglée par le thermostat situé au centre.
6. L'interrupteur général du plateau à eau est situé à droite.

UTILISATIONS

Cet appareil est destiné aux snack bars, hôtels, restaurants, gares routières, aéroports, etc.

PARAMÈTRES

TENSION	PUISSANCE	DIM.
220~240 V alternatif	600 W	48X30X38 cm

SCHÉMA ÉLECTRIQUE

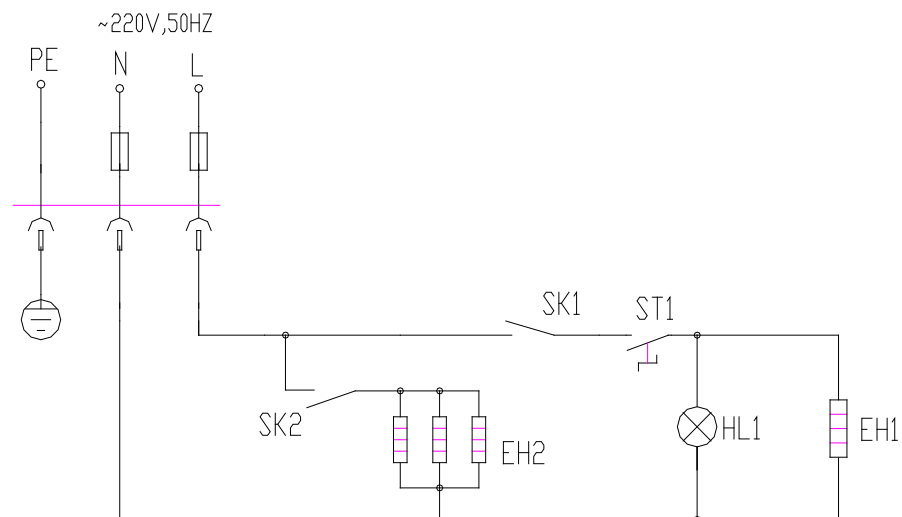

MAINTENANCE

1. Coupez l'alimentation électrique avant le nettoyage pour éviter tout accident.
2. Essayez l'appareil et le câble d'alimentation avec un agent nettoyant non corrosif après utilisation, le rinçage à l'eau est interdit car il nuit au bon fonctionnement de l'appareil.
3. Maintenez l'appareil propre et stockez-le dans un endroit bien ventilé non corrosif si vous ne vous en servez pas rapidement.